

# ШИНОМОНТАЖНЫЙ СТЕНД

15.1 / 15.11



ТЕХНИЧЕСКИЙ ПАСПОРТ  

---

ИНСТРУКЦИЯ ПО ЭКСПЛУАТАЦИИ

## СОДЕРЖАНИЕ

Назначение изделия . . . . .	2
Комплект поставки . . . . .	3
Основные технические характеристики . . . . .	4
Устройство изделия . . . . .	5
Подготовка к работе . . . . .	6
Порядок работы . . . . .	8
Рекомендации по уходу и обслуживанию . . . . .	13
Требования безопасности . . . . .	17
Приложение 1 – Схемы составных частей . . . . .	19
Приложение 2 – Описание составных частей . . . . .	26
Гарантийные обязательства . . . . .	32
Отметка о продаже . . . . .	33
Отметки о ремонте . . . . .	34
Дополнительные опции . . . . .	35

**Шиномонтажный станок** обеспечивает монтаж и демонтаж камерных и бескамерных шин автомобилей, а также для их накачки до рабочего давления.

Шиномонтажные станки подразделяются на **полуавтоматические и автоматические** – соответственно с отклоняемой или не отклоняемой монтажной стойкой.

Полуавтоматический **шиномонтажный станок** с пневматическим зажимом колеса на монтажном столе, который позволяет закрепить колесо, как за внешнюю, так и за внутреннюю часть диска.

Станок оснащен пневматическим механизмом отбортовки покрышки от диска. На станке устанавливается дозатор масла, который автоматически регулирует подачу масла в пневмосистему стэнда.

Шиномонтажный стэнд имеет следующие преимущества:

- надежный и простой в эксплуатации;
- прочная и безопасная конструкция;
- поворотная монтажная колонна позволяет устанавливать станок непосредственно у стены;
- мощный отжимной пневмоцилиндр и лопатка особой формы позволяют быстро и бережно произвести демонтаж колеса;
- автореверс рабочего стола позволяет с легкостью произвести демонтаж;
- монтажная головка выставляется относительно обода колеса по высоте и по горизонтали;
- форма монтажной головки подходит практически для всех видов шин;
- имеются пластиковые протекторы на зажимные кулачки.

**ВАЖНО.** Постоянное улучшение продукции торговой марки «СОРОКИН®» является долгосрочной политикой, поэтому изготовитель оставляет за собой право на усовершенствование конструкции изделий без предварительного уведомления и отражения в «Инструкции по эксплуатации».

## КОМПЛЕКТ ПОСТАВКИ

- |                                                           |       |
|-----------------------------------------------------------|-------|
| 1. Шиномонтажный стенд .....                              | 1 шт. |
| 2. Пистолет для накачки воздуха с манометром .....        | 1 шт. |
| 3. Монтажная лопатка .....                                | 1 шт. |
| 4. Ёмкость для смазки .....                               | 1 шт. |
| 5. Блок подготовки воздуха .....                          | 1 шт. |
| 6. Пластиковые накладки на зажимные кулачки .....         | 4 шт. |
| 7. Дополнительная пластиковая головка .....               | 1 шт. |
| 8. Ремкомплект на пневмоцилиндры .....                    | 1 шт. |
| 9. Технический паспорт и инструкция по эксплуатации ..... | 1 шт. |
| 10. Упаковка изделия .....                                | 1 шт. |



Рисунок 1 -  
Комплект поставки

**ВНИМАНИЕ!** Распаковав изделие, убедитесь в наличии всех деталей, согласно комплекту поставки. При отсутствии или поломке какой-либо детали немедленно свяжитесь с продавцом.

## ОСНОВНЫЕ ТЕХНИЧЕСКИЕ ХАРАКТЕРИСТИКИ

<b>Номер по каталогу</b>	<b>15.1 / 15.11</b>
Тип модели	Полуавтоматическая
Мощность мотора, кВт	1,1 / 0,75
Питание сети, В	220 / 380
Макс. диаметр колеса, дюйм (мм)	38 (1100)
Макс. ширина колеса, дюйм (мм)	3 – 13 (76 – 330)
Диапазон зажима снаружи, дюйм (мм)	10 – 18 (254 – 460)
Диапазон зажима изнутри, дюйм (мм)	12 – 20 (305 – 508)
Давление воздуха, атм	8 – 10
Макс. раскрытие отжима, мм	350
Макс. усилие отжима, кг	2500
Уровень шума, dB	< 70
Вес нетто, кг	190
Вес брутто, кг	230
Габариты в упаковке ДхШхВ, мм	980x760x840

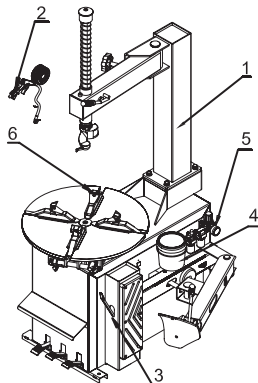
## УСТРОЙСТВО ИЗДЕЛИЯ

1. Педаль отжима крышки
2. Педаль зажима кулачков
3. Педаль вращения стола
4. Монтажный стол
5. Зажимной кулачок
6. Монтажная головка
7. Штанга
8. Консоль
9. Фиксатор штанги
10. Стойка
11. Фильтр влагоотделитель с редуктором и лубрикатом
12. Лопата отжима
13. Буфер
14. Монтажная лопатка
15. Пистолет для накачки воздуха с манометром



Рисунок 2 - Общий вид шиномонтажного стенда

Для установки стенда требуется пространство 1400 (ширина) x 1685 мм (глубина). От него до стены должно быть минимум 500 мм. Стенд следует устанавливать на твердом, горизонтальном и неповрежденном полу. Просверлите в полу четыре отверстия напротив отверстий в основании аппарата. Их глубина должна быть 80 мм, а диаметр 10 мм. Затем вставьте в них анкера и затяните ключом.

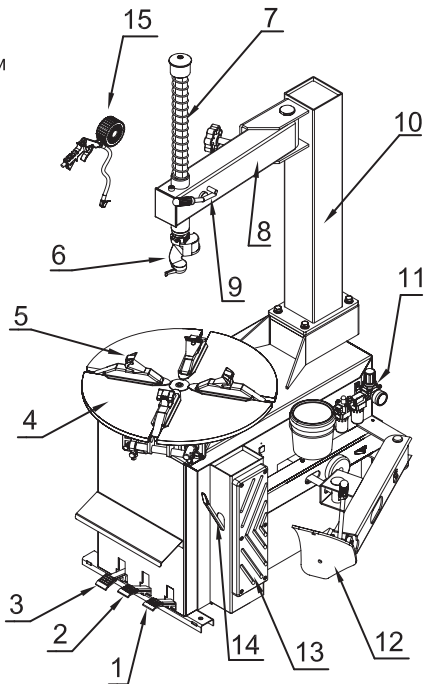

Рисунок 3 – Монтаж стойки шиномонтажного стенда

### Монтаж стойки:

1. Временно снимите боковую крышку стенда, открутив 4 болта, гайки и шайбы, расположенные сверху/сзади корпуса. Открутите 4 монтажных болтов, гайки и шайбы, расположенные на монтажной площадке стойке.
2. Вместе с помощником установите стойку на корпус и совместите 4 отверстий, из которых были вынуты болты, гайки и шайбы.
3. Туго затяните вышеупомянутые болты и гайки, тем самым фиксируя стойку.

### Подсоединение пневматики:

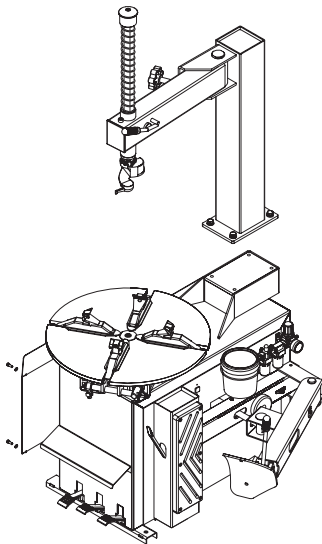
1. Нажмите педаль зажима кулачков до упора, чтобы быть уверенным, что кулачки неожиданно не разойдутся.
2. Подсоедините пистолет для накачки шин к разъему.
3. Подсоедините стенд к воздушной магистрали (рабочее давление 8 – 10 атм.) при помощи разъема, который находится на влагоотделителе, расположенном в правой части аппарата.

### Подключение электрической схемы:

1. Убедитесь, что напряжение, указанное на табличке стенда, совпадает с входным напряжением.
2. Система должна обязательно иметь хорошую цепь заземления.
3. Стенд должен быть оснащен автоматом защиты сети и УЗО.



4. Подключите стенд к источнику электропитания и подачи воздуха и подождите какое-то время, чтобы давление сжатого воздуха достигло значения 8 атм.
5. Нажмите педаль вращения стола (3, рис. 2). Монтажный стол должен вращаться по часовой стрелке. Поднимите педаль. Стол должен вращаться против часовой стрелки.
6. Нажмите педаль отжима покрышки (1, рис. 2) до срабатывания лопаты отжима. При отпускании педали она должна вернуться в исходное положение.
7. Нажмите педаль зажима кулачков (2, рис. 2) для разведения кулачков. При повторном нажатии на педаль кулачки сходятся.
8. Нажмите на спусковой крючок на пистолете накачки для выпуска воздуха из наконечника (15, рис. 2).

## Разбортирование колеса

**ВНИМАНИЕ!** Перед выполнением данного этапа полностью спустите воздух из шины и уберите с колеса балансировочные грузы.

1. Полностью сведите кулачки на монтажном столе.
2. Отведите лопату отжима покрышки наружу вручную. Установите колесо напротив резинового буфера. Подведите лопату к покрышке на расстоянии 10 мм от края обода (см. рис. 4).



Рисунок 4 – Отжим шины от диска

## ПОРЯДОК РАБОТЫ

3. Нажмите педаль отжима до упора, для приведения в действие лопаты. Отпустите педаль, когда лопата переместиться до конца своего хода или когда покрышка сместиться во внутреннее углубление обода.
4. Немного поверните шину и повторите процедуру по всей окружности обода, пока покрышка не отойдет полностью от обода.
5. Прделайте то же самое с другой стороны колеса.

### Снятие шины с диска

**ВНИМАНИЕ!** Перед выполнением этой операции полностью спустите воздух из шины и уберите с колеса балансировочные грузы.

1. Во избежание повреждения шины и для облегчения процесса намажьте по всей поверхности закраины покрышки смазку.
2. Установите колесо на монтажный стол (4, рис. 2).
3. Чтобы закрепить колесо на столе, прделайте следующее (в зависимости от размера колеса):

#### Обод от 10" до 18":

- Поместите четыре кулачка (5, рис. 2) в положение, отмеченное маркировкой на столике, выжимая до половины вниз педаль зажима (2, рис. 2).
- Установите колесо на кулачки и, прижимая обод колеса, выжмите педаль захвата до упора.
- Убедитесь, что колесо прочно удерживается кулачками.

#### Обод от 12" до 20":

- Полностью сведите кулачки.
- Установите колесо на кулачки и нажмите педаль захвата так, чтобы кулачки разошлись. При этом колесо зафиксорируется.
- Убедитесь, что кулачки прочно удерживают колесо.

4. Опустите штангу (7, рис. 2), пока монтажная головка (6, рис. 2) не окажется рядом с ободом над колесом. При помощи блокировки зафиксируйте положение штанги.
5. Вставьте монтажную лопатку между закраиной покрышки и носиком монтажной головки (рис. 5).
6. Поднимите закраину покрышки на носик монтажной головки. Для этого вставьте монтажную лопатку между закраиной шины и носиком монтажной головки, затем приподнимите педаль вращения стола (3, рис. 2).



Рисунок 5 – Снятие шины с диска

**Замечание:** Чтобы не повредить камеру (если она есть), рекомендуется выполнять эту операцию так, чтобы при этом сосок камеры располагался не ближе 1" справа от головки.

7. Удерживая монтажную лопатку (14, рис. 2) в нужном положении, вращайте стол по часовой стрелке, полностью выжав педаль вращения стола. Продолжайте, пока шина полностью не отделится от обода.
8. Выньте камеру (если есть) и повторите указанные действия с другой стороны колеса.

### Установка шины на обод

1. Перед началом уберите балансировочные грузы с колеса.
2. Обильно смажьте закраину покрышки по всей окружности густой смазкой, чтобы не повредить шину и облегчить монтаж.
3. Зафиксируйте обод колеса при помощи внутренних частей кулачков (5, рис. 2).

**Замечание:** Если вы работаете с ободами одного и того же размера, нет необходимости постоянно фиксировать и освобождать штангу. Вместо этого сдвиньте в сторону консоль (8, рис. 2) с зафиксированной штангой (7, рис. 2).

4. Установите шину так, чтобы её закраина прошла ниже носика головки и выше края (хвоста) ее задней части (рис. 6). Противоположную сторону закраины вдавите в углубление обода.
5. Удерживайте руками закраину шины прижатой к ручью обода. Затем нажмите педаль вращения стола, чтобы обод и шина повернулись на полный оборот.
6. Вставьте камеру (если она есть).
7. Повторите указанные действия с другой закраиной шины не меняя захвата обода.



Рисунок 6 – Установка шины на обод

## Накачивание шины

**ВНИМАНИЕ!** Лопнувшая шина может привести к серьезным телесным повреждениям оператора и рядом стоящего человека. Убедитесь, что обод колеса и шина имеют одинаковый размер. Проверьте состояние шины. Убедитесь в отсутствии повреждений. Держите руки и другие части тела подальше от шины. Надувайте шину короткими струями и периодически проверяйте давление. Никогда не надувайте шину до давления, выходящего за пределы, рекомендуемые производителем.

1. Чтобы накачать шину, вставьте наконечник пистолета для накачки (15 рис. 2) в сосок шины при положении запирающего рычажка «UP» («вверх»). Убедитесь, что сопло плотно обхватывает сосок.
2. Переведите рычажок в нижнее положение.
3. Воздух нужно накачивать короткими струями и постоянно проверять давление. Когда будет достигнуто требуемое давление, отсоедините наконечник от соска и завинтите на сосок колпачок.

## РЕКОМЕНДАЦИИ ПО УХОДУ И ОБСЛУЖИВАНИЮ

1. Всякий раз перед началом работы проверяйте общее состояние станда: нет ли ослабленных винтов, сломанных деталей. Проверьте натяжку ремней, соединяющих движущие части, нет ли повреждений на электрических проводах и шлангах – словом, все, что может повлиять на безопасность. При появлении странных шумов или вибраций немедленно отключите аппарат от насоса и от сети. Не используйте его до тех пор, пока неисправность не будет устранена.
2. Минимум раз в неделю промывайте монтажный стол очистителем или негорючим растворителем. Смазывайте направляющие кулачков.
3. Минимум 1 раз в месяц проверяйте уровень масла в масляном бачке. При необходимости долейте масло SAE30. Убедитесь также, что после 3-4 нажатий на педаль отжима покрывки в бачок поступает 1 капля масла. При необходимости отрегулируйте при помощи регулировочного винта поток масла.
4. Через 20 дней после начала эксплуатации подтяните крепежные винты кулачков и винты на салазках монтажного стола.
5. При отключенном электропитании проверьте, натянут ли ремень. Для этого снимите боковую крышку, расположенную с левой стороны корпуса, и отрегулируйте натяжение ремня при помощи винта на опоре электромотора.



Рисунок 7 – Натяжение клинового ремня электропривода стола

6. Если блокировка не фиксирует штангу, либо насадка не поднимается хотя бы на 1/8" над ободом колеса, что необходимо для работы, отрегулируйте гайки как показано на (рис. 8).
7. Для очистки или замены центрального обратного клапана (рис. 9) снимите крышку с левой стороны аппарата.
8. Отсоедините воздушные шланги, подходящие к клапану.
9. Потокком сжатого воздуха прочистите клапан. При необходимости замените его.
10. Для очистки или замены клапана отжима покрывши повторите шаги 8, 9, 10.



**Рисунок 8 - Место регулировки зажима штанги монтажной головки**

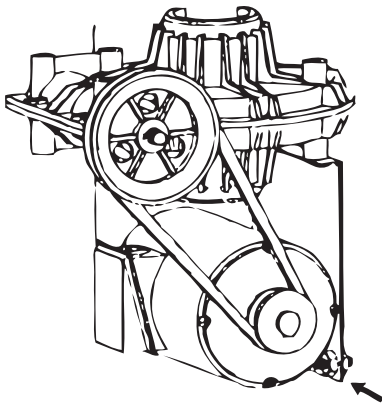
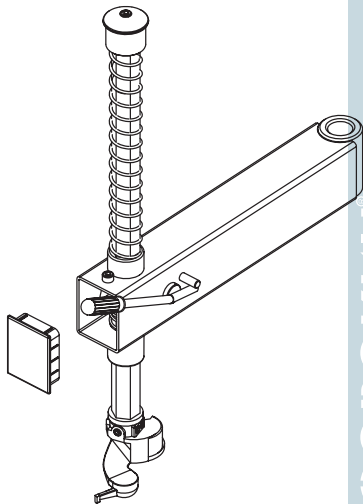
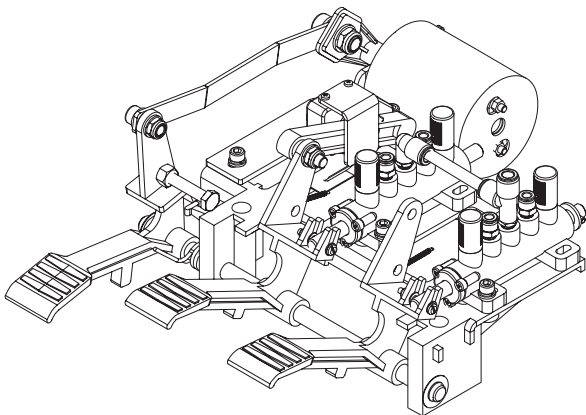

**Рисунок 9 – Распределитель воздуха в сборе**

<b>Неисправности</b>	<b>Возможная причина</b>	<b>Способ устранения</b>
Поворотный стол не вращается	Не вставлена в розетку вилка или отсутствует напряжение в сети	Вставьте вилку
	Неисправность электромотора	Проверьте в моторе проводку и контакты
	Сломана педаль вращения стола	Проверьте и отремонтируйте весь узел включения вращения стола
	Ослаблен или порван ремень	Подтяните или замените ремень



## РЕКОМЕНДАЦИИ ПО УХОДУ И ОБСЛУЖИВАНИЮ

Неисправности	Возможная причина	Способ устранения
Стол застопоривается при снятии/установке шины	Ослаблен ремень	Подтянуть
Медленно расходятся/сходятся кулачки	Засорился демпфер	Очистить или заменить
Кулачки не фиксируют колесо как следует	Износились кулачки	Заменить кулачки
	Дефект уплотнений подстольных цилиндров	Заменить уплотнения в цилиндре
Монтажная головка касается обода колеса во время (де)монтажа	Сломана или неправильно отрегулирована салазка замка	Заменить или отрегулировать салазку
	Ослаблен винт салазки	Затянуть винт
Педаль отжима покрышки или педаль зажима диска застревают	Лопнула возвратная пружина педали	Заменить пружину
Разбортирование/отжим закраины шины проходит с трудом	Засорился демпфер	Очистить или заменить демпфер
	Повреждено уплотнение в клапане	Заменить кольцо
	Повреждена V-образная манжета или кольцо поршня цилиндра	Заменить

## ТРЕБОВАНИЯ БЕЗОПАСНОСТИ

1. Содержите рабочее место сухим и чистым. Захламленность, сырость или присутствие воды на рабочем месте могут привести к увечьям.
2. Если вы не пользуетесь устройством, его и инструменты следует хранить в сухом месте. При длительном хранении в нерабочем состоянии его следует отключить от источника питания.
3. Перед началом работы проверьте работоспособность аппарата и наличие поврежденных деталей. Последние необходимо заменить или отремонтировать.
4. При техобслуживании замену деталей производить только оригинальными запчастями. Детали и аксессуары, допущенные к использованию, вы можете приобрести у дистрибьютора.
5. Регулярно производите очистку аппарата и содержите его в сухих условиях.
6. Техобслуживание должно производиться квалифицированным персоналом.
7. Используйте аппарат только по назначению.

### Особые меры предосторожности

1. Перед проведением техобслуживания или ремонтных работ отключите электропитание, отсоедините машину от источника подачи воздуха. Несколько раз нажмите педаль отжима крышки, чтобы стравить из машины весь сжатый воздух.
2. Используйте чистый сухой сжатый воздух при давлении 8-10 атм. Не превышайте указанного значения.
3. Во избежание преждевременного износа пневмоагрегатов применяйте лубрикатор (автоматический маслораспылитель).
4. Давление в шине должно быть не выше и не ниже рекомендованного изготовителем.

## ТРЕБОВАНИЯ БЕЗОПАСНОСТИ

5. Во избежание травм и поломок аппарата следите за тем, чтобы обод шины был прочно зажат кулачками.
6. Во время зажима ни в коем случае не помещайте руки между ободом колеса и кулачками.

## ПРИЛОЖЕНИЕ 1 - СХЕМЫ СОСТАВНЫХ ЧАСТЕЙ



Рисунок 10 - Схема шиномонтажного стнда



Рисунок 11 - Схема колонны монтажной

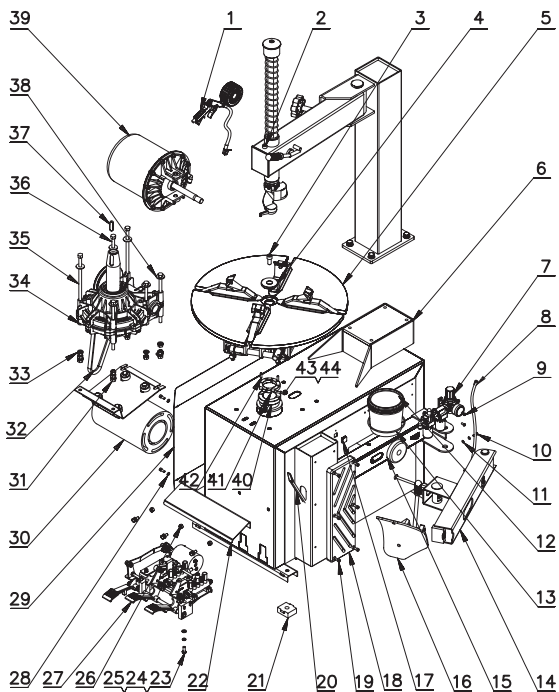

Рисунок 12 – Схема стола монтажного

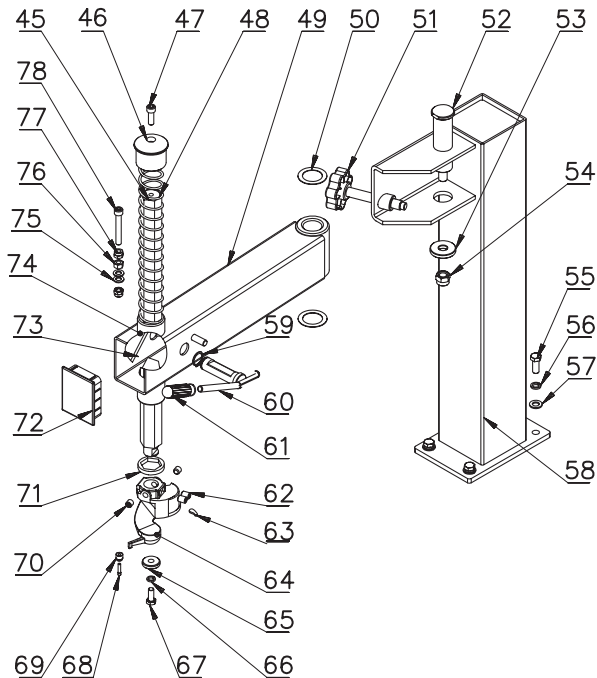

Рисунок 13 – Схема цилиндра зажимного

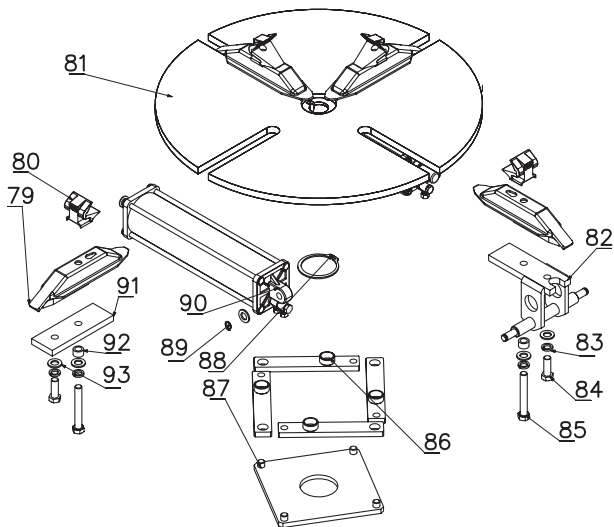

Рисунок 14 – Схема электродвигателя

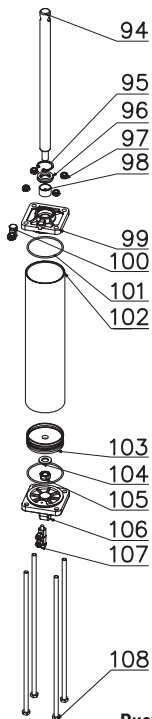

Рисунок 15 - Схема 5-ходового распределителя



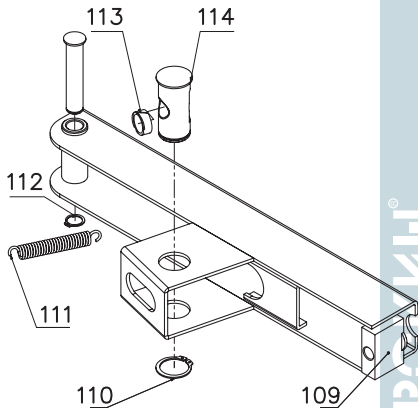

Рисунок 16 – Схема червячного редуктора

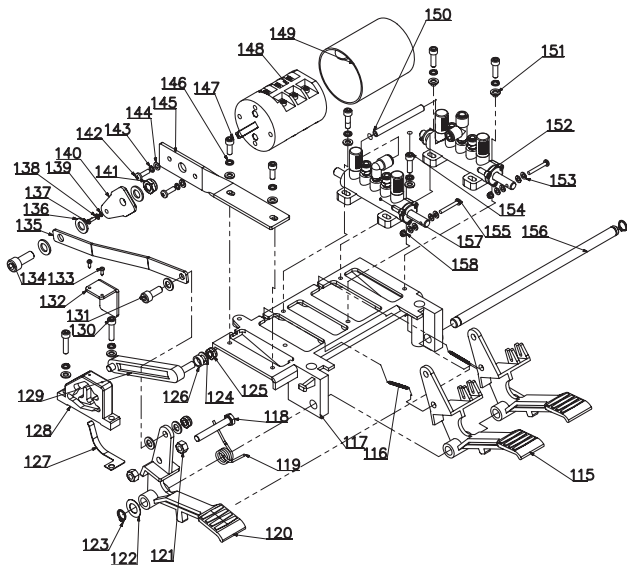

Рисунок 17 - Схема отжимного цилиндра

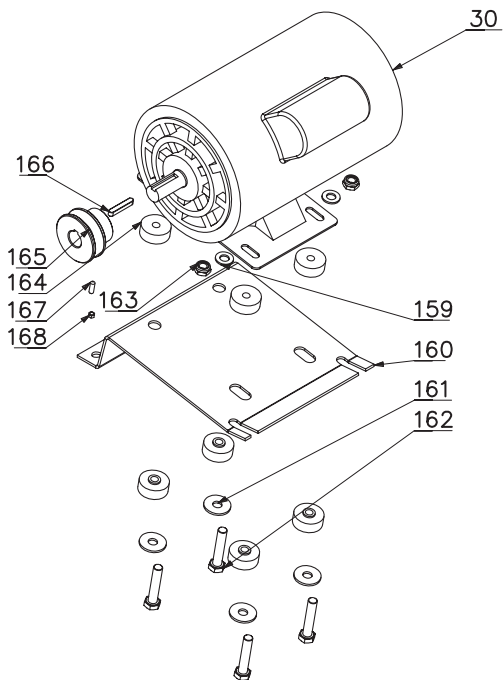

Рисунок 18 – Схема отжимного цилиндра

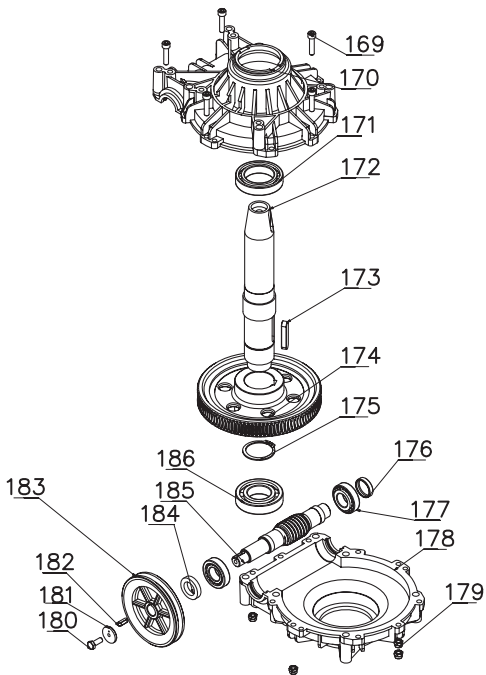

Рисунок 19 – Схема фильтра  
влагодделителя с редуктором  
и лубрикатором

## ПРИЛОЖЕНИЕ 2 – ОПИСАНИЕ СОСТАВНЫХ ЧАСТЕЙ

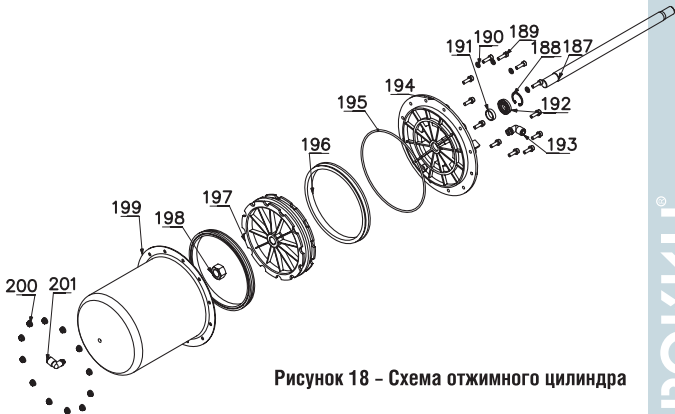
№ п/п	Наименование	Кол - во
1.	Пистолет для накачки воздуха с манометром	1
2.	Стопорный винт	1
3.	Винт М12х25	1
4.	Шайба поворотного стола	1
5.	Монтажный стол в сборе	1
6.	Кронштейн крепления колонны	1
7.	Фильтр влагоотделитель с редуктором и лубрикатором	1
8.	Кабель питания	1
9.	Винт М5х12	2
10.	Болт М5х16	1
11.	Шайба 5	2
12.	Ёмкость для смазки	1
13.	Держатель ёмкости	1
14.	Балка отжима	1
15.	Буфер балки	1
16.	Лопата	1
17.	Резиновый блок	1
18.	Резиновый буфер	1
19.	Винт М6х16	10
20.	Монтажная лопатка	1
21.	Резиновая опора	4

№ п/п	Наименование	Кол - во
22.	Передняя крышка	1
23.	Болт М8х20	5
24.	Шайба 8	5
25.	Шайба 8	5
26.	Гайка М8	3
27.	5-ти ходовой распредел. в сборе	2
28.	Шайба 6	4
29.	Левая крышка	1
30.	Электродвигатель	1
31.	Гайка м10	14
32.	Клиновой ремень А26»	1
33.	Шайба 10	14
34.	Редуктор в сборе	1
35.	Болт М10х200	4
36.	Болт М10х160	2
37.	Шпонка 12х40	1
38.	Шайба 10	6
39.	Цилиндр отжима в сборе	1
40.	Поворотный распределитель в сборе	1
41.	Втулка поворотн. распределителя	1
42.	Винт М6х20	2

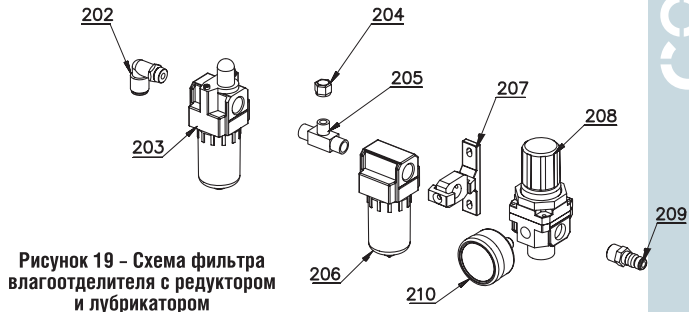
№ п/п	Наименование	Кол - во
43.	Винт М6х35	2
44.	Шайба 6	2
45.	Штанга монтажной головки	1
46.	Набалдашник	1
47.	Винт М10х30	1
48.	Пружина	1
49.	Консоль	1
50.	Кольцо	1
51.	Винт установочный	1
52.	Шкворень	1
53.	Шайба	1
54.	Гайка М16	1
55.	Болт М12х30	4
56.	Гровер 12	4
57.	Шайба 12	4
58.	Колонна	1
59.	Стопорное кольцо	1
60.	Фиксатор штанги	1
61.	Прорезиненная рукоятка	1
62.	Винт М12х16	2
63.	Шпонка	1
64.	Монтажная головка	1
65.	Шайба	1

№ п/п	Наименование	Кол - во
66.	Гровер 10	1
67.	Болт М10х25	1
68.	Винт 6х26	1
69.	Ролик	1
70.	Винт 12х12	1
71.	Буферная втулка	1
72.	Пластмассовая крышка	1
73.	Блокировочная пластина	1
74.	Механизм блокировки балки	1
75.	Шайба 10	2
76.	Гайка М10	1
77.	Гайка М10	2
78.	Винт М10х70	1
79.	Салазка	4
80.	Кулачок	4
81.	Монтажный стол	1
82.	Салазки с осью	2
83.	Гровер	8
84.	Болт М12х35	4
85.	Болт М12х85	4
86.	Тяга	4
87.	Управляющая пластина	1
88.	Стопорное кольцо 65	1

## ПРИЛОЖЕНИЕ 2

№ п/п	Наименование	Кол - во
89.	Стопорное кольцо 12	4
90.	Зажимной цилиндр в сборе	2
91.	Зажимная плата	2
92.	Втулка	4
93.	Шайба 12	12
94.	Шток цилиндра	2
95.	Стопорное кольцо 30	2
96.	Манжета	2
97.	Гайка М8	8
98.	Втулка	2
99.	Передний фланец	2
100.	Пневморазъём	2
101.	Уплотнительное кольцо 65х2.65	4
102.	Корпус цилиндра 70	2
103.	Поршень	2
104.	Шайба 12	2
105.	Гайка М12	2
106.	Задний фланец	2
107.	Пневморазъём	2
108.	Шпилька	8
109.	Кронштейн зажима	1
110.	Стопорное кольцо 34	1

№ п/п	Наименование	Кол - во
111.	Пружина	1
112.	Стопорное кольцо 18	1
113.	Втулка	1
114.	Шарнир	1
115.	Педаль отжима	1
116.	Пружина кручения	2
117.	Кронштейн педалей	1
118.	Болт М8х55	1
119.	Пружина	1
120.	Педаль зажима кулачков	1
121.	Гайка М8	2
122.	Шайба 12х0.5	2
123.	Стопорное кольцо 12х1	2
124.	Шайба 8	2
125.	Гайка М8	2
126.	Проставка	1
127.	Плоская пружина	1
128.	Кронштейн выключателя	1
129.	Кулиса	1
130.	Винт М6х25	2
131.	Винт М8х20	1
132.	Кожух кулочка	1

№ п/п	Наименование	Кол - во
133.	Винт ST2.9x9.5	2
134.	Винт M10x25	1
135.	Шайба 10	3
136.	Тяга	1
137.	Винт M3x10	1
138.	Шайба 3	1
139.	Гровер	1
140.	Кронштейн выключателя	1
141.	Гайка M10	1
142.	Винт M5x16	2
143.	Шайба 5	2
144.	Шайба 5	2
145.	Кронштейн выключателя	1
146.	Гровер 6	8
147.	Винт M6x16	2
148.	Реверсивный переключатель	1
149.	Корпус реверсивного переключателя	1
150.	Шланг 8-5мм	1
151.	Шайба 6	8
152.	Клапан педали отжима	1
153.	Шайба 4	8
154.	Винт M6x20	4

№ п/п	Наименование	Кол - во
155.	Винт M4x30	2
156.	Ось педалей	1
157.	Клапан педали зажима кулачков	1
158.	Гайка M4	2
159.	Шайба 10	4
160.	Кронштейн двигателя	1
161.	Шайба 10	4
162.	Болт M10x50	4
163.	Гайка M10	4
164.	Шайба демпфер	4
165.	Шкив электродвигателя	1
166.	Шпонка 6x36	1
167.	Винт M5x16	1
168.	Гайка M5	1
169.	Винт M8x35	5
170.	Крышка редуктора	1
171.	Подшипник 6010	1
172.	Вал редуктора	1
173.	Шпонка 12x55	1
174.	Червячное колесо	1
175.	Стопорное кольцо 50	1
176.	Пластиковая крышка	2

## ПРИЛОЖЕНИЕ 2

№ п/п	Наименование	Кол - во
177.	Подшипник 30205	2
178.	Картер редуктора	1
179.	Самоконтролирующаяся гайка М8	5
180.	Болт М8х20	1
181.	Шайба 30	1
182.	Шпонка 6х20	1
183.	Шкив редуктора	1
184.	Манжета	1
185.	Червяк	1
186.	Подшипник 6208	1
187.	Шток цилиндра отжима	1
188.	Стопорное кольцо	1
189.	Винт М6х20	12
190.	Шайба 6	12
191.	Шайба	1
192.	Манжета	1
193.	Пневмоугольник Ф8, R 1/4»	1
194.	Крышка цилиндра отжима перед.	1

№ п/п	Наименование	Кол - во
195.	Резиновое кольцо Ф180х3.55	1
196.	Манжета	2
197.	Поршень	1
198.	Самоконтролирующаяся гайка М18х1,5	1
199.	Корпус цилиндра отжима	1
200.	Самоконтролирующаяся гайка М6	12
201.	Пневмоугольник Ф8, R 1/8»	1
202.	Пневмоугольник Ф8, R 1/4»	1
203.	Лубрикатор	1
204.	Заглушка	1
205.	Тройник	1
206.	Влагоотделитель	1
207.	Кронштейн лубрикатора	1
208.	Воздушный редуктор	1
209.	Быстросъемный адаптер	1
210.	Манометр	1



ООО «СОРОКИН® и К°», действует на основании закона РФ «О защите прав потребителя», берет на себя следующие обязательства:

1. На данный инструмент распространяется гарантия 12 месяцев со дня продажи через сеть фирменных магазинов.

2. В целях определения причин отказа и/или характера повреждений инструмента производится техническая экспертиза сроком до десяти рабочих дней. По результатам экспертизы принимается решение о возможности восстановления инструмента или необходимости его замены.

Все вышеперечисленные обязательства применяются только к изделиям, предоставленным в представительство Компании в чистом виде и сопровождаемым паспортом со штампом, подтверждающим дату покупки.

**Гарантия распространяется** на все поломки, которые делают невозможным дальнейшее использование инструмента и вызваны дефектами изготовителя, материала или конструкции.

**Гарантия не распространяется** на повреждения, возникшие в результате естественного износа, плохого ухода, неправильного использования или грубого обращения, а также изделия имеющие следы несанкционированного вмешательства в устройство изделия лиц, не имеющих специального разрешения на проведение ремонтных работ.

Координаты гарантийной службы:

(495) 363-91-00, tool@sorokin.ru

СОРОКИН  
ИНСТРУМЕНТ С ИМЕНЕМ

## ОТМЕТКА О ПРОДАЖЕ

С требованиями безопасности, рекомендациями по уходу  
и условиями гарантии ознакомлен и согласен.

Претензий к внешнему виду и комплектности поставки не имею.

Подпись покупателя: \_\_\_\_\_

Подпись продавца: \_\_\_\_\_

Номер изделия: \_\_\_\_\_

Дата продажи: « \_\_\_\_\_ » \_\_\_\_\_ 20 \_\_\_\_\_ г.

Дата поступления изделия: « \_\_\_\_\_ » \_\_\_\_\_ 20 \_\_\_\_\_ г.

Ремонт является: гарантийный      послегарантийный  
(ненужное зачеркнуть)

Был произведен ремонт:

---



---



---

Изделие из ремонта получил: \_\_\_\_\_ (подпись) \_\_\_\_\_ (расшифровка подписи)

Дата получения изделия: « \_\_\_\_\_ » \_\_\_\_\_ 20 \_\_\_\_\_ г.

Дата поступления изделия: « \_\_\_\_\_ » \_\_\_\_\_ 20 \_\_\_\_\_ г.

Ремонт является: гарантийный      послегарантийный  
(ненужное зачеркнуть)

Был произведен ремонт:

---



---



---

Изделие из ремонта получил: \_\_\_\_\_ (подпись) \_\_\_\_\_ (расшифровка подписи)

Дата получения изделия: « \_\_\_\_\_ » \_\_\_\_\_ 20 \_\_\_\_\_ г.

## ДОПОЛНИТЕЛЬНЫЕ ОПЦИИ

Комплект адаптеров  
для мотоколес 6" - 22"

15.46



Пластиковая  
монтажная головка

15.55



Монтажная головка  
для мотоколес

15.49



Бортировщик колес механический  
4" - 19,5"

15.81





