

СОРОКИН®
ИНСТРУМЕНТ С ИМЕНЕМ

БУСТЕР ВЗРЫВНОЙ НАКАЧКИ ШИН

15.130



ТЕХНИЧЕСКИЙ ПАСПОРТ

ИНСТРУКЦИЯ ПО ЭКСПЛУАТАЦИИ

СОДЕРЖАНИЕ

Назначение изделия	2
Комплект поставки	3
Основные технические характеристики	4
Гарантийные обязательства	7
Отметки о ремонте	8

Бустер «взрывной» накачки шин – незаменимое устройство при шиномонтажных работах с жесткой низкопрофильной, а также слежавшейся из-за длительного неправильного хранения резины.

Наполнение резервуара через обычный золотник пистолетом для подкачки шин до допустимого давления не более 10 атмосфер. Имеет предохранительный клапан, ограничивающий давление. Бустер используется с шиномонтажными станками для легковых автомобилей, не оснащенными системой взрывной подкачки бескамерных шин, например с шиномонтажным оборудованием торговой марки «Сорокин®»: 15.1, 15.4, 15.11, 15.14 и шиномонтажным стендом для грузовых автомобилей.

ВАЖНО. Постоянное улучшение продукции торговой марки «СОРОКИН®» является долгосрочной политикой, поэтому изготовитель оставляет за собой право на усовершенствование конструкции изделий без предварительного уведомления и отражения в «Инструкции по эксплуатации».

КОМПЛЕКТ ПОСТАВКИ

1. Бустер взрывной накачки. 1 шт.
2. Технический паспорт и инструкция по эксплуатации 1 шт.
3. Упаковка изделия 1 кор.

ВНИМАНИЕ! Распаковав изделие, убедитесь в наличии всех деталей, согласно комплекту поставки. При отсутствии или поломке какой-либо детали немедленно свяжитесь с продавцом.

ОСНОВНЫЕ ТЕХНИЧЕСКИЕ ХАРАКТЕРИСТИКИ



Номер по каталогу	15.130
Объем ресивера, л	30
Рабочее давление, атм	8
Максимальное давление, атм	10

ПОРЯДОК РАБОТЫ

1. Безопасное рабочее давление ресивера – 8 бар (120 PSI), максимальное – 10 бар (150 PSI).

ВАЖНО! Не перегружать давлением! Клапан сброса давления установлен на 8 бар (120 PSI). Не перенастраивать клапан сброса давления! Работать только в перчатках и защитных очках.

2. Если ресивер не используется на протяжении длительного времени – освободите его от воздуха!



Рисунок 1 – Используя компрессор – заполните ёмкость ресивера, до момента открытия клапана сброса давления.



Рисунок 2 – Подайте воздух в колесо тем же методом.

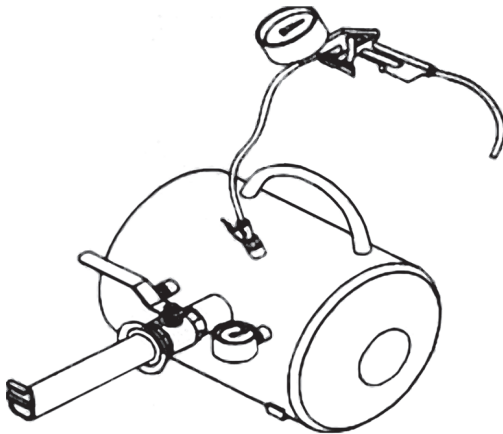

Рисунок 2 – Установите сопло ресивера между бортом диска и резиной. Поверните главный кран ресивера и дайте воздуху выйти. Накачайте колесо до необходимого давления.

ГАРАНТИЙНЫЕ ОБЯЗАТЕЛЬСТВА

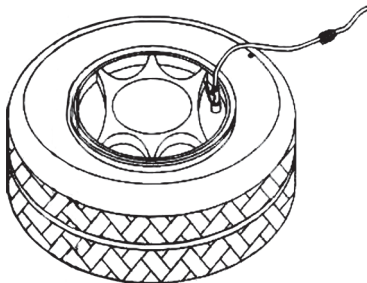
Продавец берёт на себя следующие гарантийные обязательства:

1. На данный инструмент распространяется гарантийный срок 12 месяцев со дня продажи через сеть фирменных магазинов.

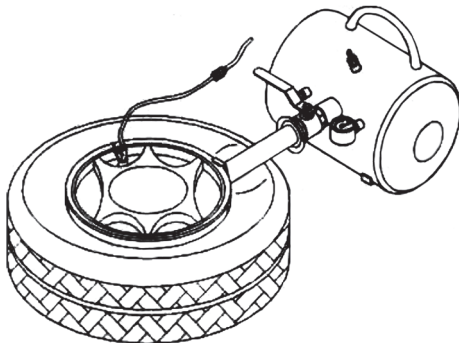
2. В целях определения причин отказа и/или характера повреждений инструмента производится техническая экспертиза в сроки, установленные законодательством. По результатам экспертизы принимается решение о возможности восстановления инструмента или необходимости его замены.

Все вышеперечисленные обязательства применяются только к изделиям, предоставленным в представительство Компании в чистом виде и сопровождаемые паспортом со штампом, подтверждающим дату покупки.

Гарантия распространяется на все поломки, которые делают невозможным дальнейшее использование инструмента и вызваны дефектами изготовителя, материала или конструкции.

Гарантия не распространяется на повреждения, возникшие в результате естественного износа, несоблюдения рекомендаций по техническому обслуживанию или правил безопасности, неправильного использования или грубого обращения, а также изделия, имеющие следы несанкционированного вмешательства в свою конструкцию лиц, не имеющих специального разрешения на проведение ремонтных работ.

Координаты гарантийной службы: +7 (495) 363-91-00, 8 (800) 333-40-40, tool@sorokin.ru

**С требованиями безопасности, рекомендациями по уходу
и условиями гарантии ознакомлен и согласен.
Претензий к внешнему виду и комплектности поставки не имею.**

Подпись покупателя: _____

Подпись продавца: _____

Номер изделия: _____

Дата продажи: « _____ » _____ 20 _____ г.

Дата поступления изделия: « _____ » _____ 20 _____ г.

Ремонт является: гарантийный послегарантийный
(ненужное зачеркнуть)

Был произведен ремонт:

Изделие из ремонта получил: _____ (подпись) _____ (расшифровка подписи)

Дата получения изделия: « _____ » _____ 20 _____ г.

Дата поступления изделия: « _____ » _____ 20 _____ г.

Ремонт является: гарантийный послегарантийный
(ненужное зачеркнуть)

Был произведен ремонт:

Изделие из ремонта получил: _____ (подпись) _____ (расшифровка подписи)

Дата получения изделия: « _____ » _____ 20 _____ г.

